

EG203, EG203B

**FI** 2-kanavainen digitaalinen viikkokello ohjelmointiavaimella

**Käyttöohje**

EG203  
EG203B  
EG203E

**Esittely**

- Tuote toimitetaan oikealla aika- ja päiväasetuksilla.
- Automaattinen talvi / kesäajan vaihto ☼/❄.
- Ohjelmitava avain:
  - o ohituskäyttöön
  - o ohjelman kopiointiin ja tallentamiseen.
- Ohjelmointi joko päivätasolla tai päiväryhmiin.
- 56 ohjelma-askelta päälle, pois.
- Pysyvät käsiohjukset Päälle tai Pois (👉 näkyvissä).
- Tilapäiset käsiohjukset Päälle tai Pois (👉 vilkkuu).
- Näytön pylväsdiagrammi päiväprofiilista.
- Näppäimien lukitusmahdollisuus 🔒.
- Ohjelmitavissa ilman käyttöjännitettä.

**Tekniset tiedot**

**Sähköiset tiedot**

- Jännite: 230 V AC ± 15%
- Taajuus: 50/60 Hz
- Tehonotto: max. 6VA a 50Hz
- Kosketin: 2 vaihtokosketinta (potentiaali vapaa)
- Maksimi kuormitus:
  - AC1 μ16A 250 V~
  - Cos φ = 0,6 μ10A 250 V~
- Hehkulamppu 2300 W
- Halogeenilamppu 230V 2300 W
- Kompensoitu loisteputki // (max. 45 mikroF) 400 W
- Sarjakompensoitu loisteputki 1000 W
- Pienoisloistelamppu 500 W
- Minimivirta koskettimella:
  - AC1 100 mA 250 V~
- Galvaaninen erotus syöttöjännitteen ja ulostulon välillä: < 4 kV

**Toiminnalliset tiedot**

- Ohjelmointikapasiteetti: 56 toimintoa
- Kahden askeleen väli: 1 minuutti
- Kellon käyntitarkkuus: +/- 1,5 sek / 24 t
- Varakäynti: lithiumparisto 5 vuotta
- Laite kytkeytyy virransäästötilaan (näyttö sammuu) 1 minuutin kuluttua syöttöjännitteen katkaisemisesta, ja palautuu auto mode tilaan jännitteen palattua tai painamalla mitä tahansa näppäintä.
- Suojausluokka: IP 20

**Ympäristö**

- Käyttölämpötila: -5 °C — +45 °C
- Varastointilämpötila: -20 °C — +70 °C

**Liitännät**

- Monisäikeinen: 1 — 6 mm<sup>2</sup>
- Yksilankainen: 1,5 — 10 mm<sup>2</sup>

**KytKentäkaavio:**

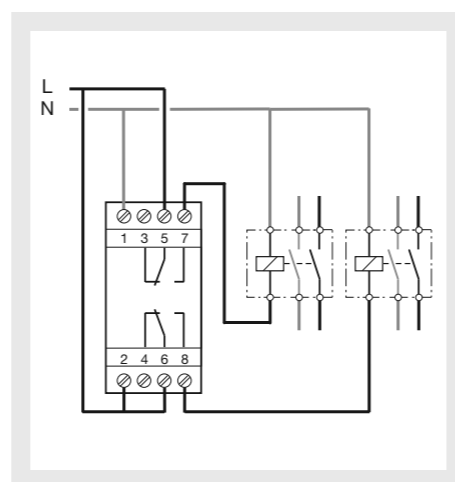

**Ohjelmointi: (uusi ohjelma) prog new**

Ohjelmointi voidaan tehdä joka päivälle erikseen tai päiväryhmiin, tässä tapauksessa ohjeet ovat samanlaiset useammalle päivälle. Päivät: 1=maanantai 2=tiistai 3=keskiviikko .....7=sunnuntai



1. Valitse prog-tila painamalla menu sitten ok.
2. Valitse kanava (A tai B) + tai - painikkeilla, hyväksy ok: lla. Jos ohjelmointia ei tehdä, vapautuu ohjelma hetken kuluttua.
3. Valitse päivä(t) painamalla + tai - valinta hyväksytään ok: lla.
4. ok vilkkuu, paina ok hyväksyäksesi valintasi. - tai ← mahdollistaa päivien uudelleen ohjelmoinnin.
5. Valitse kellon tila (päälle, pois) painamalla + tai - ohjeiden mukaisesti.
6. Syötä tunnint painamalla + tai -, hyväksy ok: lla.
7. Syötä minuutit painamalla + tai -, hyväksy ok: lla.

Ohjelmoidaksesi muut tiedot päiväryhmille, toista ohjeet 3:sta 7:ään.

Kohdassa kolme pystyt vielä muuttamaan päivää tai päiväryhmien ohjelmaa käyttämällä +, - tai ← painikkeita.

Päättyessäsi ohjelmointia pääset auto-tilaan käyttämällä menu painiketta.

Asettaaksesi ohjelman toiseen kanavaan palaa prog new tilaan ja toista ohjeet 2:sta 7:ään.

Tässä tilassa on myöskin mahdollista lisätä tietoja ohjelma asetuksiin. Jatka kuten edellä mainittu.

**Selailu/Esikatselu**

Voit tarkastella olemassa olevia ohjelmia ilman riskiä, että ohjelmaan tapahtuu muutoksia tai että se poistuu.

Valitse esikatselu tila painamalla menu ja sitten ok.

Valitse kanava ( A tai B ) käyttämällä + tai - painikkeita, hyväksy ok: lla.

Maanantain ensimmäinen ohjelma-askel ja päiväprofiili näkyvät näytöllä.

**Vaihtoehdot:**

1. Paina toistuvasti + tai -: pääset vaihtamaan päivää. Tässä tapauksessa päivän ensimmäinen ohjelma-askel ja päiväprofiili näkyvät näytöllä.
2. Paina ok, kaikki ohjelma-askelmat joka päivälle tulevat esille vuoronperään.

**Ohjelma-askelman muutos tai tyhjennys prog modif**

Valitse prog-tila painamalla menu ja sitten ok. Valitse kanava (A tai B) käyttämällä + tai - ja ok: ta.

Valitse modif-tila joko + tai -. Hyväksy ok: lla. Jäljellä olevien ohjelma-askelien lukumäärä näkyy näytöllä.

Ensimmäisen päivän tai päiväryhmien ensimmäinen ohjelma-askel näkyy näytöllä.

Painamalla toistuvasti ok, painiketta pääset katsomaan ohjelma-askelmia yksi kerrallaan.

Minkä tahansa näytöllä vilkkuvan kentän (kellon tila, tunnint, minuutit) voidaan muuttaa painamalla + tai - ja hyväksy ok: lla.

Pääset muuttamaan päiväryhmien ohjelmia kun ok vilkkuu näytöllä, haluamaasi ryhmää muutat + tai - painikkeilla (prog... modif... ok... + tai -).

Poistaaksesi ohjelma-askelman: valitse kanavan tila (On tai Off), paina yhtä aikaa painikkeita + ja -.

Clear vilkkuu näytöllä. Hyväksy ok: lla.

**Avain**

Kun avain on asetettu kellokytkimeen, näyttöön ilmestyy avaimen kuva .

Toiminnan vaihtoehdot:

**A. Ohituskäyttö**

Aseta avain kellokytkimeen, noin 10 sekunnin kuluttua avaimen ohjelma kytkeytyy päälle ilman, että se muuttaisi kellokytkimen ohjelmia. Kellokytkin palautuu alkuperäiseen ohjelmaan, kun avain otetaan pois.

**B. Kopionti (load) / Tallennus (save)**

Avain mahdollistaa ohjelman tallennuksen kellokytkimestä. On myöskin mahdollista kopioida ohjelma avaimelta kellokytkimeen.

1. Aseta avain kellokytkimeen ja odota n. 2 sekuntia.
2. Painamalla menu valitse save tallentaaksesi ohjelman kellokytkimestä avaimelle. Valitse load ladataksesi ohjelman avaimelta kellokytkimelle. tarkistaaksesi avaimessa olevan ohjelman.
3. Hyväksyäksesi valintasi paina ok.
4. Lataamisen tai kopioinnin vahvistat ok: lla.

Seuraavat virheilmoitukset voivat ilmaantua näytölle. no prog: avain on tyhjä, ei sisällä ohjelmaa.

Error: varmista että avain on kaksikanavaisen kellon kuuluva.

Näissä tapauksissa:

- Vain tallentaminen on mahdollista.
- Virheilmoitus pysyy näytöllä niin kauan kun avain on kellosa kiinni.

**Ajan ja päivän asetus Talvi / kesäajan vaihto**



Valitse "kello" tila painamalla menu, ja sitten ok. Muuta päivä, kuukausi, vuosi ja kellonaika käyttämällä +, - ja ok painikkeita.

Seuraavaksi kello ehdottaa talvi / kesä vaihtoa ☼/❄.

Valitse oikea aika käyttämällä + ja - painikkeita hyväksy valinta ok: lla.

Oikean ajan (kesä/talvi) valitseminen riippuu maantieteellisestä vyöhykkeestä.

Olemassa olevat vaihtoehdot:

tyyppi	Kesäajan vaihtoajankohta	Talviajan vaihtoajankohta	Maantieteellinen vyöhyke
Euro *	Maaliskuun viimeinen sunnuntai	Lokakuun viimeinen sunnuntai	Euroopan unioni
USA	Huhtikuun ensimmäinen sunnuntai	Lokakuun viimeinen sunnuntai	Pohjois-Amerikka
GB	Maaliskuun viimeinen sunnuntai	Lokakuun neljäs sunnuntai	Ainoastaan Iso-Britannia
USER	Päivä vapaasti ohjelmitavissa	Päivä vapaasti ohjelmitavissa	
No	Ei muutoksia	Ei muutoksia	

\* Tehdas asetus:

Ajanvaihto tapahtuu aina kello 02.00 ja 03.00 välillä: Kun käyttäjä tyyppi on valittu:

1. Syötä kesäajan vaihtoajankohdan päivä ja kuukausi, (+1h) + tai - painikkeilla, hyväksy ok painikkeella.
2. Syötä talviajan vaihtoajankohdan päivä ja kuukausi, (-1h) + tai - painikkeilla, hyväksy ok painikkeella.

Kellokytkin tarkastaa mitkä päivät ja viikot sopivat yhteen syötettyihin tietoihin ja tulee lisäämään muutokset samalle ajanjaksolle seuraaviksi vuosiksi itsenäisesti.

**Ohitus / käsikäyttö**

paina toistuvasti A tai B näppäintä.

Jos ulostulo tilassa: On

Ensimmäinen painallus:

tilapäinen ohituskäyttö. Off ja vilkkuvat. Seuraava ohjelma-askel antaa palata takaisin auto tilaan.

Toinen painallus: pysyvään ohituskäyttöön. On ja ovat pysyviä. Tämä ohituskäyttö pitää perua manuaalisesti.

Kolmas painallus: pysyvään ohituskäyttöön. Off ja ovat pysyviä. Tämä ohituskäyttö pitää perua manuaalisesti.

Neljäs painallus: Paluu auto tilaan.

**Lukitus / Lukitseminen** 🔒

Ehkäisemään kaikki epätoivotut ohjelmoinnin muutokset, näppäimistö voidaan lukita käyttämällä lukitusavainta EG004.

**Tyhjennys:**

- yksittäisen ohjelman tyhjennys: ohjelma voidaan poistaa painamalla yhtä aikaa kolmea seuraavaa näppäintä: menu, ok, . Aika ja päivä säilyvät muistissa.

- koko muistin tyhjennys: painetaan yhtä aikaa -, +, ok ja menu, näppäimiä joka tyhjentää koko kellon sisällyksen. Koko muistin tyhjennyksen jälkeen on syytä asettaa aika ja päivä oikeaksi.

**TAKUU**



UTU POWEL Oy myöntää ostopäivästä lukien 24 kk:n takuun, joka koskee kaikkia materiaali- ja valmistusvirheitä. Jos tuote osoittautuu virheelliseksi, se täytyy palauttaa myyjälle. Takuu ei ole voimassa, jos: a) Myyjän tekemässä tarkastuksessa on havaittu, että laite on asennettu vastoin annettuja asennusohjeita. b) tuotetta ei ole palautettu: Huom.! kun palautatte tuotteen, olkaa hyvä ja lähettäkää sen mukana selvitys viasta.

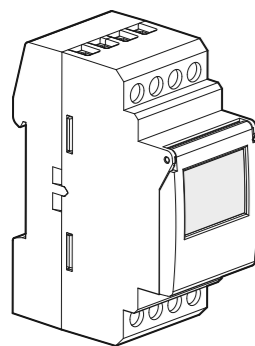

EG203  
EG203B  
EG203E

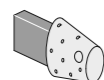

## EG203E

### Esittely

- Tuote toimitetaan oikealla aika- ja päiväasetuksilla.
- Automaattinen talvi / kesäajan vaihto ☼/❄.
- Ohjelmoitava avain:
  - o ohituskäyttöön
  - o ohjelman kopiointiin ja tallentamiseen.
- Ohjelmointi joko päivätasolla tai päiväryhmiin.
- 56 ohjelma-askelta päälle, pois tai pulssi  $\square$  (1s-30min).
- Pysyvät käsiohjukset Päälle tai Pois () näkyvissä).
- Tilapäiset käsiohjukset Päälle tai Pois () vilkkuu).
- Loma-asetus : ohituskäyttö päälle tai pois kahden päivämäärän välillä.
- Paikallaolon simulointi .
- Näytön pylväsdigrammi päiväprofiilista.
- Näppäimien lukitusmahdollisuus. .
- Näppäimien lukitusmahdollisuus.
- Ohjelmoitavissa ilman käyttöjännitettä.

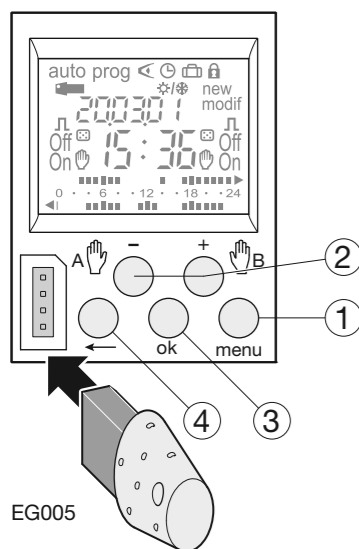

EG005

## 2-kanavainen digitaalinen viikkokello ohjelmointiavaimella

### Käyttöohje

#### Näppäimet:

- ① **menu** : toimintatilan valinta
- auto** : käyttää valittua ohjelmaa
- prog** : new uutta ohjelmaa varten
- prog** : modif vanhan ohjelman muuttaminen
- : ohjelman tarkistaminen.
- : ajan, päivän ja talvi / kesäajan muokkaaminen ☼/❄
- : loma-asetus.
- ② + ja - : eteen tai taakse ja arvojen asettaminen
- A : auto tilassa, tilapäisen ohituskäytön,
- B : pysyvän ohituskäytön tai satunnaistoinnin valinta.
- ③ ok : näytössä vilkkuvan tiedon hyväksyminen
- ④ : paluu edelliseen valikkoon

**auto** tilaan voidaan palata missä tahansa vaiheessa painamalla **menu**.  
Jos kelloa ei käytetä 1 minuuttiin, kello palaa **auto** tilaan.

#### Tyhjennys:

- **yksittäisen ohjelman tyhjennys:** ohjelma voidaan poistaa painamalla yhtä aikaa kolmea seuraavaa näppäintä: **menu**, **ok**, . Aika ja päivä säilyvät muistissa.
- **koko muistin tyhjennys:** painetaan yhtä aikaa -, +, ok ja **menu**, näppäimiä joka tyhjentää koko kellon sisällyksen. Koko muistin tyhjennyksen jälkeen on syytä asettaa aika ja päivä oikeaksi.

### Tekniset tiedot

#### Sähköiset tiedot

- Jännite: 230 V AC ± 15%
- Taajuus: 50/60 Hz
- Tehonotto: max. 6VA a 50Hz
- Kosketin: 2 vaihtokosketinta (potentiaali vapaa)
- Maksimi kuormitus:
  - AC1  $\mu$ 16A 250 V~
  - Cos  $\phi$  = 0,6  $\mu$ 10A 250 V~
  - Hehkulamppu 2300 W
  - Halogeenilamppu 230V 2300 W
- Kompensoitu loisteputki // (max. 45 mikroF) 400 W
- Sarjakompensoitu loisteputki 1000 W
- Pienoisloistelamppu 500 W
- Minimivirta koskettimella:
  - AC1 100 mA 250 V~
- Galvaaninen erotus syöttöjännitteen ja ulostulon välillä: < 4 kV

#### Toiminnalliset tiedot

- Ohjelmointikapasiteetti: 56 toimintoa
- Kahden askeleen väli : 1 minuutti
- Kellon käyntitarkkuus: +/- 1,5 sek / 24 t
- Varakäynti: litiumparisto 5 vuotta
- Laite kytkeytyy virransäätötilaan (näyttö sammuu) 1 minuutin kuluttua syöttöjännitteen katkeamisesta, ja palautuu auto mode tilaan jännitteen palattua tai painamalla mitä tahansa näppäintä.
- Suojausluokka: IP 20

#### Ympäristö

- Käyttölämpötila: -5 °C — +45 °C
- Varastointilämpötila: -20 °C — +70 °C

#### Liitännät

- Monisäikeinen: 1 — 6 mm<sup>2</sup>
- Yksilankainen: 1,5 — 10 mm<sup>2</sup>

### KytKentäkaavio:

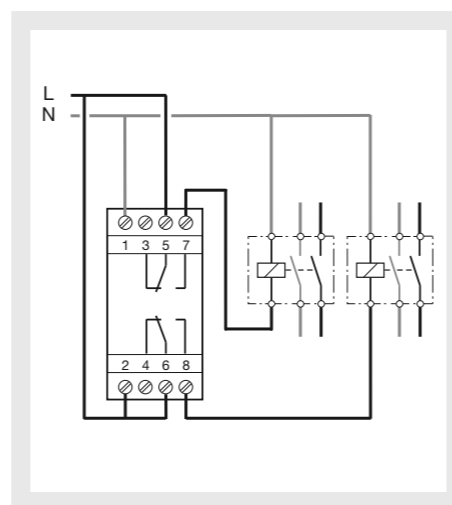

#### Ohjelmointi: (uusi ohjelma) prog new

Ohjelmointi voidaan tehdä joka päivälle erikseen tai päiväryhmiin, tässä tapauksessa ohjeet ovat samanlaiset useammalle päivälle. Päivät: 1=maanantai 2=tiistai 3=keskiviikko ..... 7=sunnuntai.



1. Valitse **prog**-tila painamalla **menu** sitten **ok**.
2. Valitse kanava (A tai B) + tai - painikkeilla, hyväksy **ok**: Ila, jäljelle jäävien ohjelmien lukumäärä näkyy näytössä.
3. Valitse päivä(t) painamalla + tai - valinta hyväksytään **ok**: Ila.
4. ok vilkkuu, paina **ok** hyväksyäksesi valintasi. - tai mahdollistaa päiväryhmien tyhjentämisen jos tarpeen.
5. Valitse kellon tila (päälle, pois tai  $\square$ ) painamalla + tai - ohjeiden mukaisesti.
6. Syötä tunnit painamalla + tai -, hyväksy **ok**: Ila.
7. Syötä minuutit painamalla + tai -, hyväksy **ok**: Ila.
8. Pulssoiminto  $\square$ , aseta kesto (sekunnit, minuutit) samalla tavalla kuin normaali kytKentäohjelma.

Ohjelmoidaksesi muut tiedot päiväryhmille, toista ohjeet 3: sta 8: aan.

Kohdassa kolme pystyt vielä muuttamaan päivä tai päiväryhmien ohjelmaa käyttämällä +, - tai painikkeita.

Päätessäsi ohjelmointia pääset **auto** -tilaan käyttämällä **menu** painiketta.

Asettaaksesi ohjelman toiseen kanavaan, palaa **prog new** tilaan ja toista ohjeet 2: sta 8: aan. Tässä tilassa on myöskin mahdollista lisätä tietoja ohjelma asetuksiin. Jatka kuten edellä mainittu.

#### Selailu/Esikatselu

Voit tarkastella olemassa olevia ohjelmia ilman riskiä, että ohjelmaan tapahtuu muutoksia tai että se poistuu. Valitse esikatselu tila painamalla **menu** ja sitten **ok**. Valitse kanava (A tai B) käyttämällä + tai - painikkeita, hyväksy **ok**: Ila. Maanantain ensimmäinen ohjelma-askel ja päiväprofiili näkyvät näytöllä.

#### Vaihtoehdot:

1. Paina toistuvasti + tai - : pääset vaihtamaan päivää. Tässä tapauksessa päivän ensimmäinen ohjelma-askel ja päiväprofiili näkyvät näytöllä.
2. Paina **ok**, kaikki ohjelma-askelmat joka päivälle tulevat esille vuoronperään.

#### Ohjelma askelman muutos tai tyhjennys prog modif

Valitse **prog**-tila painamalla **menu** ja sitten **ok**. Valitse kanava (A tai B) käyttämällä + tai - ja **ok**: ta. Valitse **modif**-tila joko + tai -. Hyväksy **ok**: Ila. Jäljellä olevien ohjelma-askelien lukumäärä näkyy näytöllä. Ensimmäisen päivän tai päiväryhmien ensimmäinen ohjelma-askel näkyy näytöllä. Painamalla toistuvasti **ok**, painiketta pääset katsomaan ohjelma-askelmia yksi kerrallaan. Minkä tahansa näytöllä vilkkuvan kentän (kellon tila, tunnit, minuutit) voidaan muuttaa painamalla + tai - ja hyväksy **ok**: Ila. Pääset muuttamaan päiväryhmien ohjelmia kun ok vilkkuu näytöllä, haluamaasi ryhmää muutat + tai - painikkeilla (**prog... modif... ok... + tai -**). Poistaaksesi ohjelma-askelman: valitse kanavan tila (On, Off tai "pulssin kuva"  $\square$ ), paina yhtä aikaa painikkeita + ja -. **Clear** vilkkuu näytöllä. Hyväksy **ok**: Ila.

#### Avain

Kun avain on asetettu kellokytkimeen, näyttöön ilmestyy avaimen kuva .

Toiminnan vaihtoehdot:

#### A. Ohituskäyttö

Aseta avain kellokytkimeen, noin 10 sekunnin kuluttua avaimen ohjelma kytkeytyy päälle ilman, että se muuttaisi kellokytkimen ohjelmaa. Kellokytkin palautuu alkuperäiseen ohjelmaan, kun avain otetaan pois.

#### B. Kopionti (load) / Tallennus (save)

Avain mahdollistaa ohjelman tallennuksen kellokytkimestä. On myöskin mahdollista kopioida ohjelma avaimelta kellokytkimeen.

1. Aseta avain kellokytkimeen ja odota n. 2 sekuntia.
2. painamalla **menu** valitse **save** tallentaaksesi ohjelman kellokytkimestä avaimelle. Valitse **load** ladataksesi ohjelman avaimelta kellokytkimelle. tarkistaaksesi avaimessa olevan ohjelman.
3. Hyväksyäksesi valintasi paina **ok**.
4. Lataamisen tai kopioinnin vahvistat **ok**: Ila.

Seuraavat virheilmoitukset voivat ilmaantua näytölle. **no prog**: avain on tyhjä, ei sisällä ohjelmaa. **Error**: varmista että avain on kaksikanavaisen kellon kuuluva.

Näissä tapauksissa:

- Vain tallentaminen on mahdollista.
- Virheilmoitus pysyy näytöllä niin kauan kun avain on kellossa kiinni.

#### Ajan ja päivän asetus Talvi / kesäajan vaihto



Valitse "kello" tila painamalla **menu**, ja sitten **ok**. Muuta päivä, kuukausi, vuosi ja kellonaika käyttämällä +, -, ja **ok** painikkeita. Seuraavaksi kello ehdottaa talvi / kesä vaihtoa ☼/❄. Valitse oikea aika käyttämällä + ja - painikkeita hyväksy valinta **ok**: Ila.

Oikean ajan (kesä/talvi) valitseminen riippuu maantieteellisestä vyöhykkeestä.

Olemassa olevat vaihtoehdot:

tyyppi	Kesäajan vaihtoajankohta	Talviajan vaihtoajankohta	Maantieteellinen vyöhyke
Euro *	Maaliskuun viimeinen sunnuntai	Lokakuun viimeinen sunnuntai	Euroopan unioni
USA	Huhtikuun ensimmäinen sunnuntai	Lokakuun viimeinen sunnuntai	Pohjois-Amerikka
GB	Maaliskuun viimeinen sunnuntai	Lokakuun neljäs sunnuntai	Ainoastaan Iso-Britannia
USER	Päivä vapaasti ohjelmoitavissa	Päivä vapaasti ohjelmoitavissa	
No	Ei muutoksia	Ei muutoksia	

\* Tehdas asetus:

Ajanvaihto tapahtuu aina kello 02.00 ja 03.00 välillä: Kun käyttäjä tyyppi on valittu:

1. Syötä kesäajan vaihtoajankohdan päivä ja kuukausi, (+1h) + tai - painikkeilla, hyväksy **ok** painikkeella.
  2. Syötä talviajan vaihtoajankohdan päivä ja kuukausi, (-1h) + tai - painikkeilla, hyväksy **ok** painikkeella.
- Kellokytkin tarkastaa mitkä päivät ja viikot sopivat yhteen syötettyihin tietoihin ja tulee lisäämään muutokset samalle ajanjaksolle seuraaviksi vuosiksi itsenäisesti.

#### Loma-ohjelma

Päästää pakko-ohjaamaan ulostuloa, päälle tai pois annetulle ajanjaksolle. Tämä muutos ei ole pysyvä vaan se poistuu kellosta suoritettuaan ohjelman.

Valitse valikko painamalla **menu** ja sitten **ok**. Valitse kanava (A tai B) käyttämällä + tai - painikkeita, hyväksy **ok**: Ila.

Käyttämällä näppäimiä + ja - muutat pakko-ohjauksen tilaa päälle tai pois, hyväksy **ok**: Ila

Syötä päivä ja kuukausi alkamispäivälle (päiväys 1) painamalla + tai - hyväksy **ok**: Ila. Syötä samalla tavalla päivä ja kuukausi päätty-mispäivälle (päiväys 2).

Laukku symboli vilkkuu auto-valikossa osoittaakseen että lomajakso on ohjelmoitu. Lomaohjelmasta tulee pysyvä kuluvalle jaksolle.

Tämä lomaohjelma kytkeyty päälle ensimmäisenä päivänä kello 0:00 ja pois viimeisenä päivänä kello 23:59.

Mikäli päiväys 1:sen aloitusajankohda on aikaisemmin kuin ohjelmointipäivä, siirtää kello lomaohjelman seuraavalle vuodelle.

Poistaaksesi ohjelman palaa lomaohjelma valikkoon ja paina yhtäaikaisesti + ja - näppäimiä, **Clear** vilkkuu näytöllä, hyväksy **ok**: Ila.

#### Ohitus/Käisikäyttö - Satunnaistointi

Paina toistuvasti A tai B näppäintä. Jos ulostulo tilassa: **On**

Ensimmäinen painallus: tilapäinen ohituskäyttö. **Off** ja vilkkuvat. Seuraava ohjelma-askel antaa palata takaisin auto tilaan.

Toinen painallus: pysyvään ohituskäyttöön. **On** ja ovat pysyviä. Tämä ohituskäyttö pitää perua manuaalisesti.

Kolmas painallus: pysyvään ohituskäyttöön. **Off** ja ovat pysyviä. Tämä ohituskäyttö pitää perua manuaalisesti.

Neljäs painallus: satunnainen toiminto, paikallaolon simulointi, ja ulostulon tila näkyvät näytössä tämä täytyy peru manuaalisesti. Tässä tapauksessa kello suorittaa ohjelma-askelmat satunnaisesti ± 59 minuutin alueella.

Viides painallus: Paluu auto tilaan.

#### Lukitus / Lukitseminen

Ehkäisemään kaikki epätoivotut ohjelmoinnin muutokset, näppäimistö voidaan lukita käyttämällä lukitusavainta EG004.

### TAKUU



UTU POWEL Oy myöntää ostopäivästä lukien 24 kk:n takuun, joka koskee kaikkia materiaali- ja valmistusvirheitä. Jos tuote osoittautuu virheelliseksi, se täytyy palauttaa myyjälle. Takuu ei ole voimassa, jos: a) Myyjän tekemässä tarkastuksessa on havaittu, että laite on asennettu vastoin annettuja asennusohjeita. b) tuotetta ei ole palautettu: Huom! Kun palautatte tuotteen, olkaa hyvä ja lähettäkää sen mukana selvitys viasta.